

SHERPA

F50



CZ V25.01-1

SHERPA
MINI-LOADERS

TECHNICKÉ SPECIFIKACE



SHERPA F50

Motor

Výkon
Hydraulický výkon
Maximální otáčky
Jmenovité otáčky

Kubota V1505

19/25 kW/hp
15/21 kW/hp
2300 RPM
2300 RPM

Hnací systém

Hydrostatický přes čtyři hydraulické motory

Rychlost

0-25 (proporcionální) km/h*

Výkon

Trhací síla
Trakční síla
Hydraulický pohon a pracovní systém

1880 kg
1500 kg*
45/190 l/bar

Objem nádrže hydraulického oleje

35 l

Rozměry (D x Š x V, mm)

Standard
Small

3125 x 1340 x 2405
3125 x 1160 x 2405

Brzdy

Brzdový systém
Parkovací brzda

Hydrostatický na čtyřech kolech
Hydrostatická/mechanická na 2 zadních kolech

Řízení

Řídicí úhel

Kloubové
45°

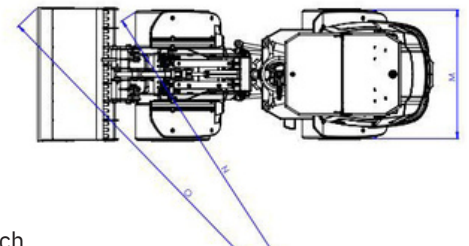
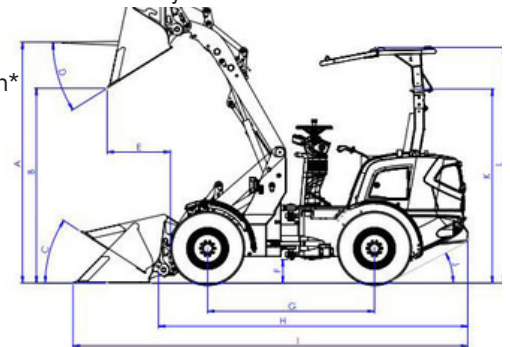

Rozměry v mm

| | | | |
|--|------|--------------------------------------|-----------|
| A Maximální výška lžice | 3040 | J Úhel lžice při horní úvrati | 40° |
| B Výška pantu uchycovací desky | 2630 | K Rozchod | 1685 |
| C Výška v horní části závěsu | 1350 | L Vzdálenost k uchycovací desce | 3140 |
| D Délka + lžice | 3985 | M Světla výška | 261 |
| E Úhel lžice při vyklápění | 32° | N Zadní úhel | 30° |
| F Výška pod lžicí při vyklápění | 1930 | O Minimální poloměr otáčení | 2690 |
| G Vzdálenost od předního kola ke lžici při vyklápění | 560 | P Minimální poloměr otáčení se lžicí | 3060 |
| H Výška lžice | 2400 | Q Šířka | 1140-1330 |
| I Úhel lžice při spodní úvrati | 33° | R Výška ochranného rámu | 1990-2440 |

*V závislosti na pneumatikách

Výrobce si vyhrazuje právo na změny

TECHNICKÉ SPECIFIKACE

SHERPA F50

Kloubový systém

| | |
|----------------|---------------------|
| Rozsah otáčení | 17° |
| Poloměr otočky | 2690 (s lžící 3060) |

Výška zdvihu (mm)

2460

Max. rozměry(D x Š x V, mm, bez lžice):

Standardní výška s ochranným rámem

3140 x1160 x 2405 (s lžící 3985)

2405/2440 (složený 1990)

Pohotovostní hmotnost

2150 kg (Se standardními pneumatikami, bez 80 kg protizávaží)
2300 kg s s lžící

Sklápěcí zatížení (kg)*:

Paletové vidle spodní úvrať***

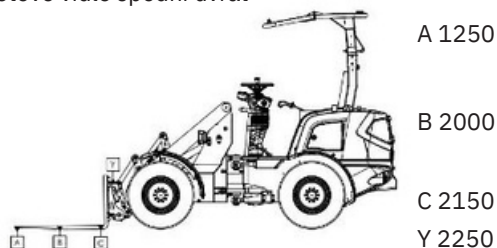

Paletové vidle horní úvrať**

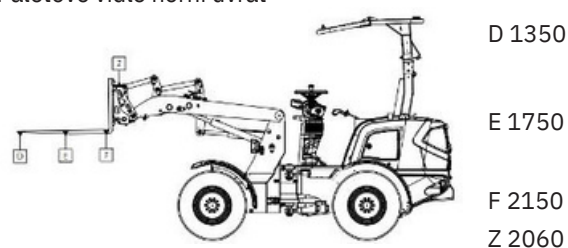

* Včetně řidiče 75kg

** Počítejte s bezpečnostní rezervou 30%

SHERPA F50: Kompaktní kloubový mininakladač s působivou silou

Potřebujete univerzálního výkonného a snadno ovladatelného pomocníka pro Vaši práci na farmě či na stavbě? SHERPA F50 je přesně to co hledáte. Pohánění dieselovým motorem Kubota V1505 o výkonu 25 hp, hmotností méně než pod 2200 kg a nosností 1750 kg. S rychloupínacím systémem, snadným nástupem a nastavitelným volantem je SHERPA F50 navržen pro maximální komfort. Navíc díky vylepšenému jízdnímu výkonu překonává konkurenci ve stejné váhové kategorii. Ideální volba pro efektivní a bezpečnou práci!

Chcete vědět více?

Volajte +420 736 626 401

GreenMech, s.r.o.

Bořetice 9 | 691 08 Bořetice | www.greenmech.cz



SHERPA
MINI-LOADERS

Výrobce si vyhrazuje právo na změny